

Snap-Master-Dose „Individuell“

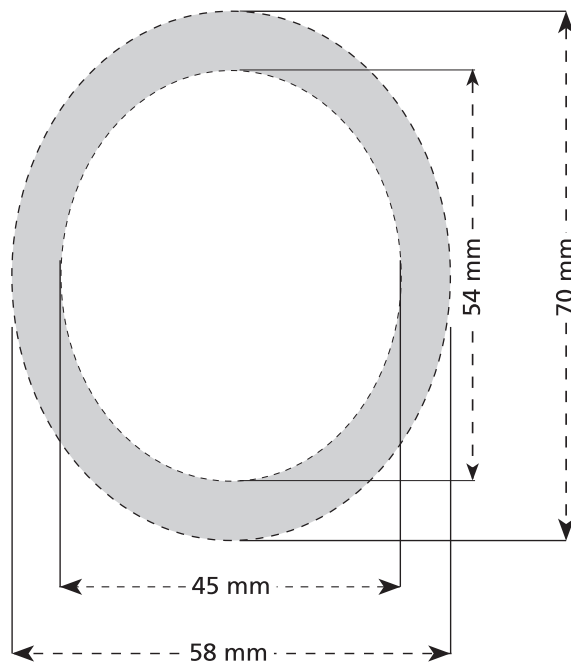

Hersteller / Inverkehrbringer, MHD und Inhaltsangaben sind Pflichttexte.
Die Inhaltsangaben werden mit einem Etikett auf den Boden der Dosen aufgeklebt.
Die Inhaltsangaben werden je nach Inhalt geändert.
Das MHD, Lot-Nr. und Hersteller / Inverkehrbringer werden auf der Seite der Dosen aufgedruckt.
Als Hersteller / Inverkehrbringer bitte eine Internet-Adresse angeben, maximal 35 Zeichen.

**Pfefferminz Komprimat
zuckerfrei mit Süßungsmittel**
Zutaten: Sorbit, Trennmittel, Magnesiumsalze von Speisefettsäuren, Aroma, Süßstoffe: Aspartam und Acesulfam K.
Kann bei übermäßigem Verzehr abführend wirken.
Enthält eine Phenylalaninquelle.
Nährwerte pro 100 g: Brennwert 983 kJ / 235,9 kcal, Eiweiß 0 g, Kohlenhydrate 98,3 g, Zucker 0 g, Mehrwertige Alkohole 98,3 g, Fett 0 g, gesättigte Fettsäuren 0 g, Ballaststoffe 0 g, Natrium 0 g, mindestens haltbar bis: siehe Dosenrand
Inhalt 25 g

**tic tac FRESH MINTS
Pfefferminzdragee**
Zutaten: Zucker, Fruchtzucker, Reisstärke, Maltodextrin, Verdickungsmittel: Gummi arabicum, natürliche Aromen, Trennmittel: Magnesiumsalze von Speisefettsäuren, Aromen, Überzugsmittel: Carnaubawachs.
Ohne Farbstoffe.
Inhalt: 25 g
mindestens haltbar bis:
siehe Dosenrand

**Pulmoll zuckerfreie
Halbbonbons mit Süßungsmitteln
(Holunder, Orange, Zitrone)**
Zutaten: Isomalt, Maltsirup, Säuerungsmittel: Apfelsäure, Citronensäure; Aromen, Vitamin C, Pflanzenauszüge (Curcuma, Holunder, Paprika, schwarze Karotte), Kräutereextrakt, Menthol, Süßstoffe: Aspartam, Acesulfam K. (Enthält eine Phenylalaninquelle).
Kann bei übermäßigem Verzehr abführend wirken.
Nährstoffgehalt pro 100 g:
Brennwert 980 kJ / 236 kcal, Eiweiß 0 g, Kohlenhydrate 96 g, davon Zucker 0 g, Fett 0 g, davon gesättigte Fettsäuren 0 g, Ballaststoffe 0 g, Natrium 0 g, Vitamin C 250 mg / 100g = entspricht 417 % der empfohlenen Tagesdosis.
mindestens haltbar bis: siehe Dosenrand
Inhalt: 24 g

**Mini-Dextro-Energy
Traubenzucker**
Zutaten: Dextrose (87 %), Maltodextrin, Johannisbeerpulver (2 %), Trennmittel (Magnesiumsalze von Speisefettsäuren), Säuerungsmittel (Citronensäure), Aroma.
Inhalt: 22 g
mindestens haltbar bis:
siehe Dosenrand

**tic tac FRESH ORANGE
Orangendragee**
Zutaten: Zucker, Maltodextrin, Säuerungsmittel L(+)-Weinsäure, Reissstärke, Aromen, Verdickungsmittel Gummi Arabicum, Trennmittel Magnesiumsalze von Speisefettsäuren, Antioxidationsmittel Ascorbinsäure, Überzugsmittel Carnaubawachs.
Ohne Farb- und Konservierungsstoffe.
Inhalt: 25 g
mindestens haltbar bis:
siehe Dosenrand

**Zuckerfreier Kaugummi
mit Süßungsmitteln**
Zutaten: Isomalt, Sorbit, Kaumasse (Antioxidationsmittel: E 320), Maliti, Mannit, Feuchthaltemittel: E 422; Aromen, Xylit, Verdickungsmittel: Gummi arabicum; Farbstoff: E 171; Süßstoffe: Aspartam, Acesulfam K; Überzugsmittel: E 903.
(Enthält eine Phenylalaninquelle)
Kann bei übermäßigem Verzehr abführend wirken
Nährwerte pro 100 g: Energiewert: 750 kJ (179 kcal), Eiweiß: < 0,5 g, Kohlenhydrate: 73 g, davon Zucker: < 0,5 g, davon gesättigte Fettsäuren: < 0,5 g, Ballaststoffe: 1,0 g, Natrium: < 0,01 g, mindestens haltbar bis: siehe Dosenrand
Inhalt: 24 g

Druck:
Tampondruck bis 60er Raster.
Druckbilderscheinung
ca. 40er Raster

Vorlagen:
Digitale Datenträger,
Reinzeichnung, Copyproof,
Papierabzug in
zweifacher Größe,
Positivfilm Schichtseite unten
(nicht lesbar).